

110-5100

带锁油箱盖和油颈



本款带双锁功能的柴油机油箱盖适用的标准外径为124毫米，内径91毫米的加油口，卡口可固定。本品专为中型至重型非公路车辆设计，有防盗和防破坏功能。除了标准的挂锁配置，该产品还有一个集成的钥匙锁，可更换不同的锁芯和钥匙，同时匹配门和点火开关。

特性/优点:

- 满足国四规定的双向通风、燃油泄漏和防进水要求
- 双锁功能，增强了安全性，钥匙锁安装在操作杆下可以防水和防尘
- 选用了（4微米过滤）空气滤，可防止水和灰尘渗入燃油箱，从而延长燃油盖的使用寿命
- 可使用所有类型的柴油，包括超低硫、乙醇混合物和生物柴油



www.trimarkcorp.com

TriMark Corporation
500 Bailey Avenue
P.O. Box 350
New Hampton, Iowa 50659
United States
Tel: 641-394-3188
Fax: 641-394-2392
1-800-447-0343
www.trimarkcorp.com

TriMark Europe
Cedar Court
Walker Road
Bardon Hill
Coalville LE67 1TU
United Kingdom
Tel: +44(0)1530 512460
Fax: +44(0)1530 512461
www.trimarkeu.com

TriMark (Xuzhou)
Building A5 Jingwu Road
Xuzhou Economic
Development Zone
Xuzhou, Jiangsu
221004 PR China
Tel: +86 516 8773 0018
Fax: +86 516 8773 0058
www.trimarkcn.com

现有功能:

- 与大多数单向和双向可逆钥匙系统都能配套使用
- 挂锁只能在没有集成钥匙锁的情况下使用

安装:

- 盖子设计适合标准卡口式加油管：外径124毫米，内径91毫米

材料:

- 耐腐蚀压铸铝盖和操作杆
- 所有金属部件：钝化不锈钢
- 垫圈、O形圈和垫片：丁腈橡胶（NBR）
- 油箱盖、底座和其他非金属部件：玻璃纤维增强尼龙-黑色

表面处理:

- 油箱盖和操作杆黑色喷粉

配套使用:

- 特利马克不锈钢油颈可焊接到燃油箱上

单个零件尺寸仅供参考。有关完整的零件尺寸、标准和安装程序，请参阅子件图纸。咨询提供技术支持和产品应用。

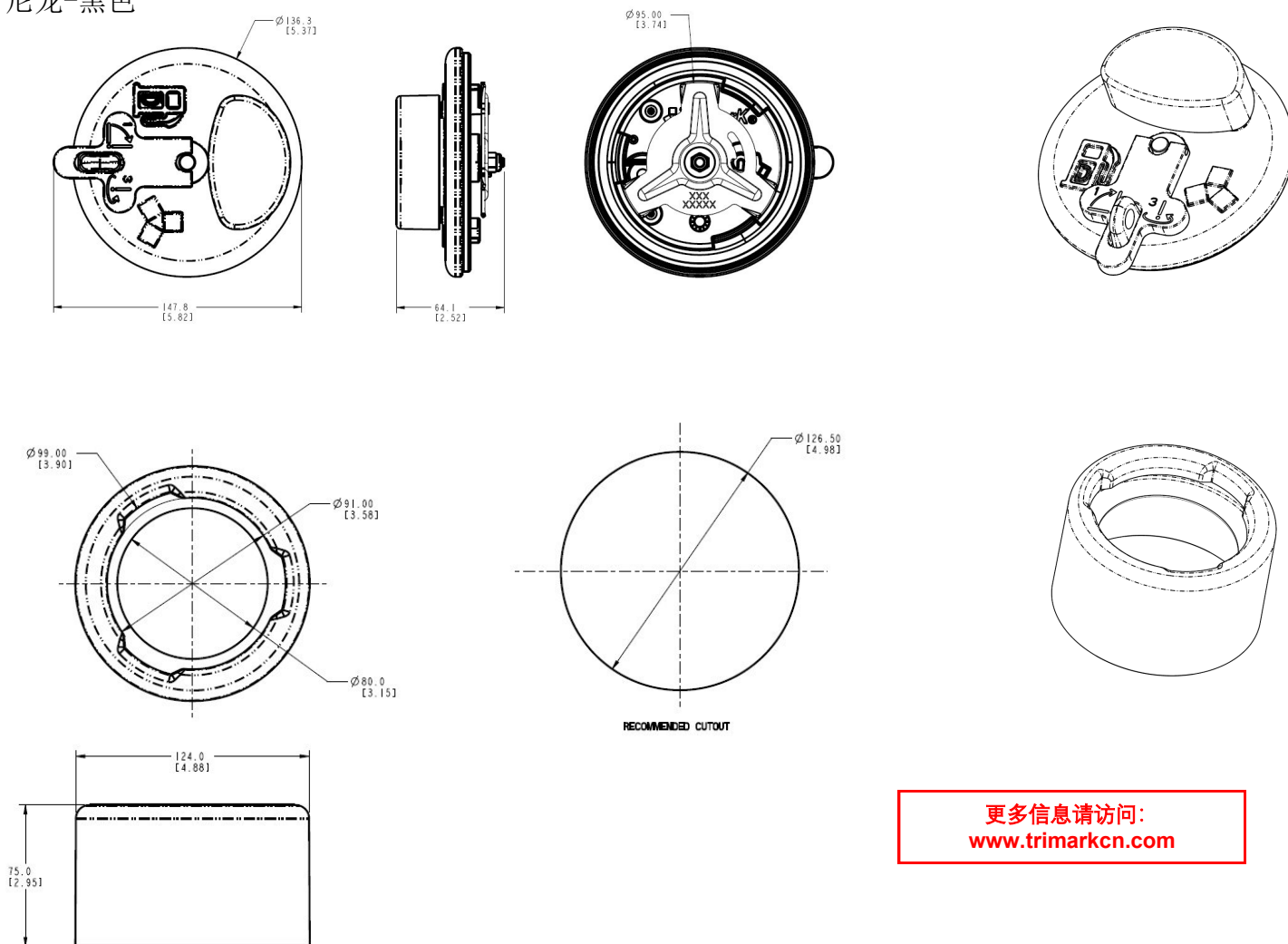

更多信息请访问：
www.trimarkcn.com